

IT-SSG8-WL

Con 8 LED ad alta potenza per un consumo totale di 12W, un angolo di apertura del fascio luminoso compreso tra 30° e 60° capace di coprire una distanza compresa tra 30m e 1m, l'IT-SSG8-WL è un Illuminatore a Luce Bianca con un'elevata garanzia di servizio.

- Flusso luminoso 700lm.
- Temperatura del colore 3000-3500K/5500-6000K.
- Tempo di vita medio dei LED 50.000 ore.
- Campo di temperatura di lavoro esteso da -40 a 60°C.
- Garanzia 1-2 anni.



Famiglia Prodotto

L'IT-SSG8-WL fa parte della serie Vandal Resistant degli Illuminatori a Luce Bianca di Intellisystem Technologies che rappresenta la soluzione di qualità per l'illuminazione notturna a LED, atta a fornire una luce ad alta potenza per illuminare la scena di telecamere CCTV e IP. Tali prodotti sono stati appositamente progettati per garantire ottimi risultati e performance in termini di illuminazione e colori.

Caratteristiche Prodotto

- Sistema di alimentazione innovativo di tipo power drive.
- Custodia in alluminio ad alta conduttività termica per favorire la dispersione del calore dei componenti interni con pannello Antivandalo in policarbonato (PC).
- Tutti gli illuminatori della serie hanno un circuito di risparmio energetico atto a garantire un basso consumo di energia elettrica.
- Controllo manuale del fascio luminoso.
- Controllo manuale del sensore di accensione.
- Installazione semplificata.

Funzioni Base

- *Dispositivo atto a migliorare le prestazioni di ogni telecamera in presenza di scarsa illuminazione, migliorando così gli effetti delle immagini riprese di notte.*
- *Bassi costi per la relativa installazione e cablaggio*
- *Utilizzo per interni ed esterni.*

Specifiche Tecniche

Tipo di LED: 8 unità a LED a luce bianca ad alta potenza

Flusso luminoso: 700lm

Temperatura del colore: 3000-3500K/5500-6000K

Angolo di apertura del fascio luminoso: Da 30° a 60°

Distanza del fascio luminoso: Da 1m a 30m

Staffa di fissaggio: Per fissaggio a muro e a palo

Cavo: 60mm

Tensione di alimentazione: 12VDC 1000mA/24VAC 500mA

Potenza dissipata: 12W

Funzione Day & Night: Con sensore CDS

Temperatura di esercizio: Da -40 a 60°C

Grado di protezione agli agenti atmosferici: IP66

Colore: Nero

Pannello: Pannello Antivandalò

Custodia: Alluminio pressofuso

Peso netto: 0.52 kg

Peso lordo: 0.6 kg

Dimensioni: 145*135*95mm

Selezione Modelli

Modello	Angolo di apertura	Distanza
IT-SSG8-WL-30-BC-W	30°	1m - 30m
IT-SSG8-WL-45-BC-W	45°	1m - 25m
IT-SSG8-WL-60-BC-W	60°	1m - 15m

**Il parametro distanza è stato misurato utilizzando una telecamera con installato un CCD Sony da 1/3" da 0.01 LUX.*

Per raggiungere le distanze richieste fare attenzione alle specifiche della telecamera e agli obiettivi e lenti che s'intendono utilizzare poiché la distanza raggiunta dipende molto da questi parametri e può variare da modello a modello.

Disegni Meccanici



Immagine Campione



Con illuminatore acceso

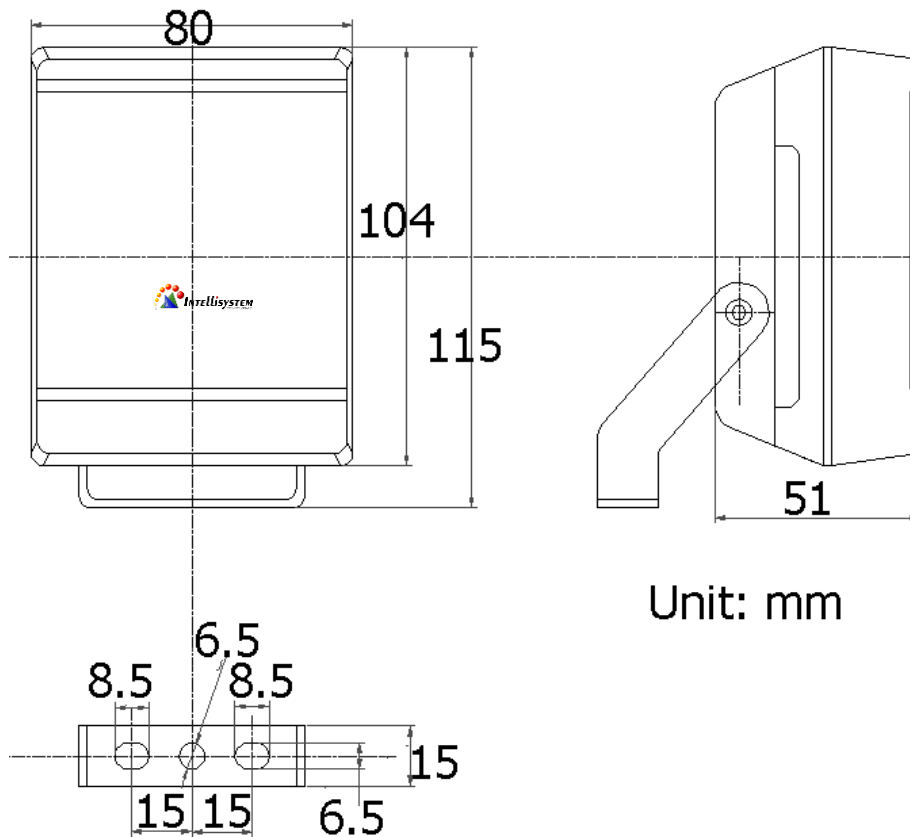

Con illuminatore spento